

Descrição

Os distribuidores da série 350 fornecem volumes de óleo rigorosamente dosados por pistões aos pontos de lubrificação. Sua atuação é feita por uma variedade de bombas de operação intermitente, dependendo da aplicação.

Os distribuidores são disponíveis com 1, 2, 3 e 5 saídas. Porém, agrupamentos com qualquer número de saídas são possíveis mediante o emprego de conexões especiais unindo os distribuidores básicos.

A quantidade de óleo para cada ponto de lubrificação é determinada por niples dosadores intercambiáveis para obtenção de diferentes volumes por ciclo de trabalho. O volume total de óleo para o sistema é controlado pela frequência dos ciclos de lubrificação.

Características

- Fornece quantidades dosadas de lubrificante
- Projeto compacto e econômico.
- Pontos de lubrificação facilmente acrescentados ou removidos.
- Simples de instalar em máquinas novas ou já em uso.

Especificação

Lubrificante	Óleos minerais
Viscosidade	20-1000 cSt
Pressões de trabalho	Mínimo: 8 bar
	Máximo: 30 bar
Temperatura máxima	70 °C

Volumes deslocados por acionamento (cm ³)	0,1
	0,2
	0,4
	0,6

Os valores acima encontram-se gravados nos niples dosadores.

Pesos líquidos (kg)	
Distribuidor com 1 saída	0,110
Distribuidor com 2 saídas	0,239
Distribuidor com 3 saídas	0,314
Distribuidor com 5 saídas	0,464



Principais Aplicações

- Máquinas ferramentas/usinagem
- Máquinas para a indústria gráfica
- Máquinas para a indústria têxtil
- Injetoras e Sopradoras de plástico
- Outras máquinas industriais de pequeno e médio portes.

Funcionamento

O óleo destinado ao ponto de lubrificação encontra-se na parte frontal do pistão 1.

Quando a bomba pressuriza a linha principal, o óleo força o pistão a se mover, deslocando o lubrificante para o ponto de lubrificação 2.

Ao ocorrer o alívio de pressão na linha principal, o pistão retorna por ação de mola para a posição inicial, fazendo o óleo fluir para a parte frontal 1 novamente.

Dimensões (em milímetros)

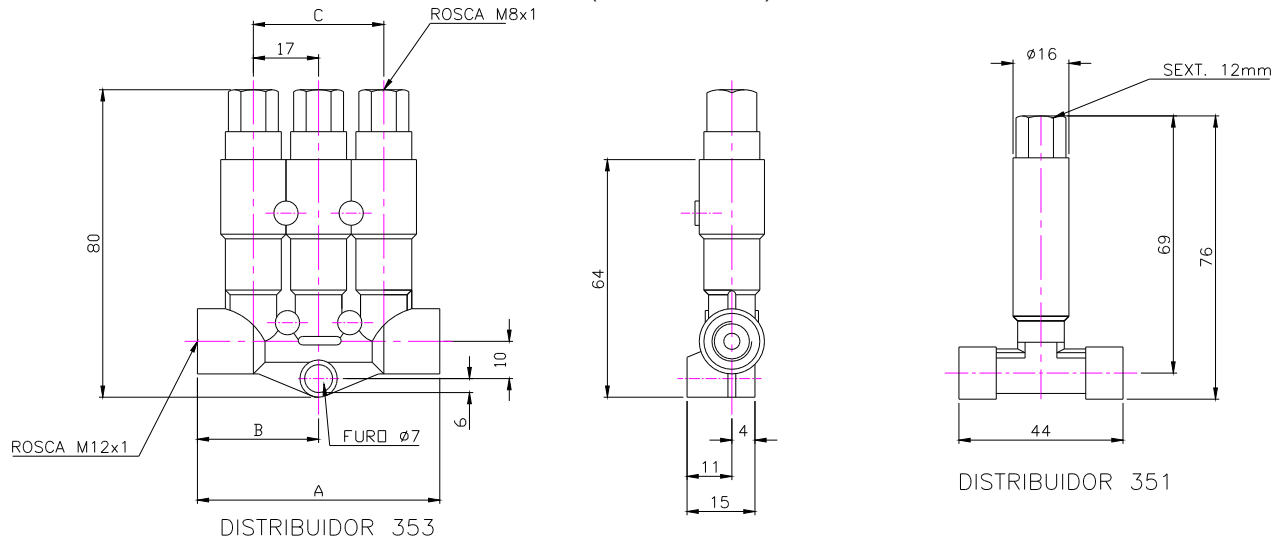

TIPO	CORPO	A	B	C
352	2	46	23	17
353	3	63	31,5	34
355	5	97	48,5	68

Informações de compra

Distribuidor35 - (_ - _ - _ - _)

Número de saídas
1, 2, 3 ou 5

Forma de montagem
0 - Sem conexões
2 - Com conexões

Capacidades
0,1
0,2
0,4
0,6

Sujeito a alterações sem prévio aviso.

EXIMPORT Indústria e Comércio Ltda.
Rua Gen. Roberto Alves Carvalho Fº, 59
04744-000 • São Paulo • SP • Brasil
Tel.: (011) 5687-9777 • Fax: (011) 5521-1068
e-mail: eximport@eximport.com.br

