

### Descrição

A bomba de Pistões A-III, de projeto moderno e inteligente, é indicada para múltiplas aplicações em sistemas progressivos ou linha dupla de óleo e graxa, podendo ser montada com ou sem gabinete.

As principais características da bomba são o reduzido tamanho e a versatilidade, pois a conversão para sistema linha dupla é efetuada de maneira simples e rápida com montagem do inversor hidráulico CR-4 diretamente no corpo da bomba, sem necessidade de tubulação auxiliar.

Outro detalhe construtivo que torna confiável e eficiente é o emprego de dois pistões movimentados por um sistema interno de sem-fim e coroa, alojados em um carter de óleo. O uso de dois pistões, um de recalque e outro piloto, operando sincronizadamente, eliminando a necessidade de molas e válvulas de retenção.

A bomba possui amplo reservatório com chave de nível mínimo. Quando utilizado com graxa, é equipado com disco seguidor e haste externa para indicação visual do nível. Uma válvula de alívio incorporada ao corpo da bomba protege o sistema no caso de eventual bloqueio.

### Funcionamento

O motor elétrico aciona os dois pistões através do mecanismo de redução interno, numa sequência operacional que dá ao pistão principal a função de aspiração e recalque e ao piloto de vedar furos de comunicação para evitar o refluxo do lubrificante na fase de aspiração.

Quando usada em sistemas progressivos, o fluxo de descarga da bomba é unidirecional. Em sistemas de linha dupla, existe retorno para alívio do sistema ao término de cada meio ciclo de operação.

Esse retorno se processa através do inversor acoplado à bomba.

A frequência dos ciclos de lubrificação é controlada por um programador que liga a bomba em intervalos predeterminados. O desligamento é automático e ocorre quando uma chave de contato montada no distribuidor de controle ( sistema progressivo ) ou no inversor hidráulico ( sistema linha dupla ) for atuada no final do ciclo.

### Especificações

Lubrificante	Óleo ou graxa até NLGI 2
Pressão	Máximo: 210 bar
Pressão de alívio	100 bar
Vazão	130 cm <sup>3</sup> / min.
Motor	0,5 HP - 220/380/440V 60Hz - 1.750 rpm
Proteção	IPW-55 alto rendimento
Capacidade do reservatório	30 Litros
Chave de nível mínimo	Normal
Chave de nível máximo	Opcional
Peso (aprox.)	70 kg



**DIMENSÕES**  
(Milímetros)

**Bomba A-III com Gabinete**

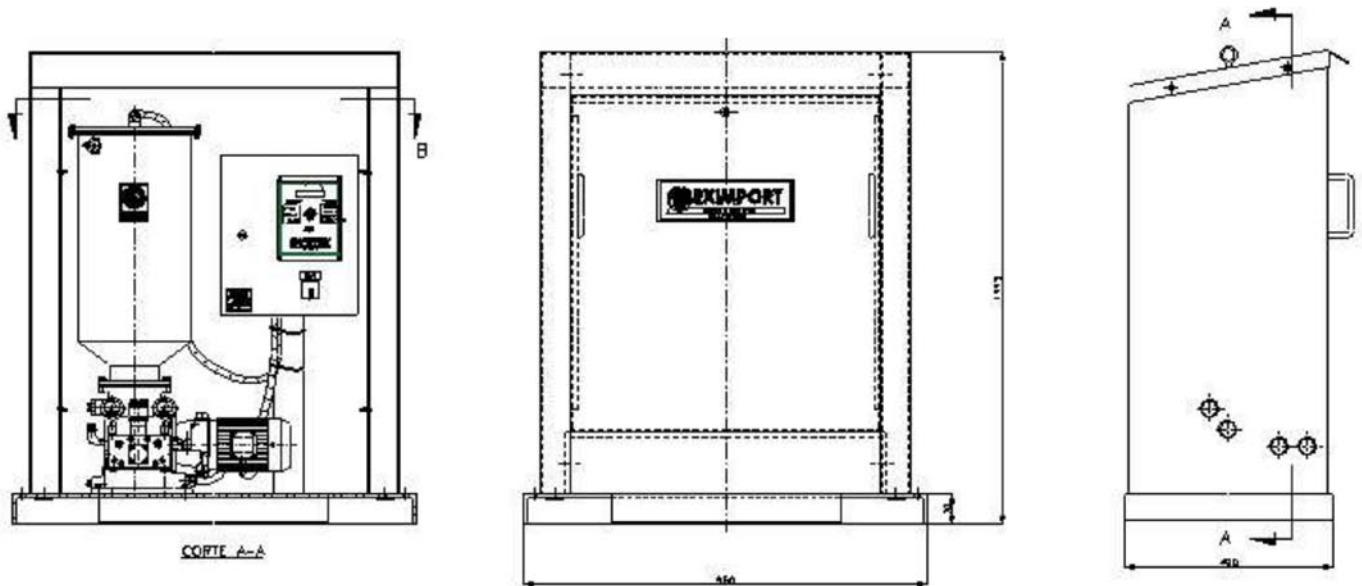

**Bomba A-III sem Gabinete**

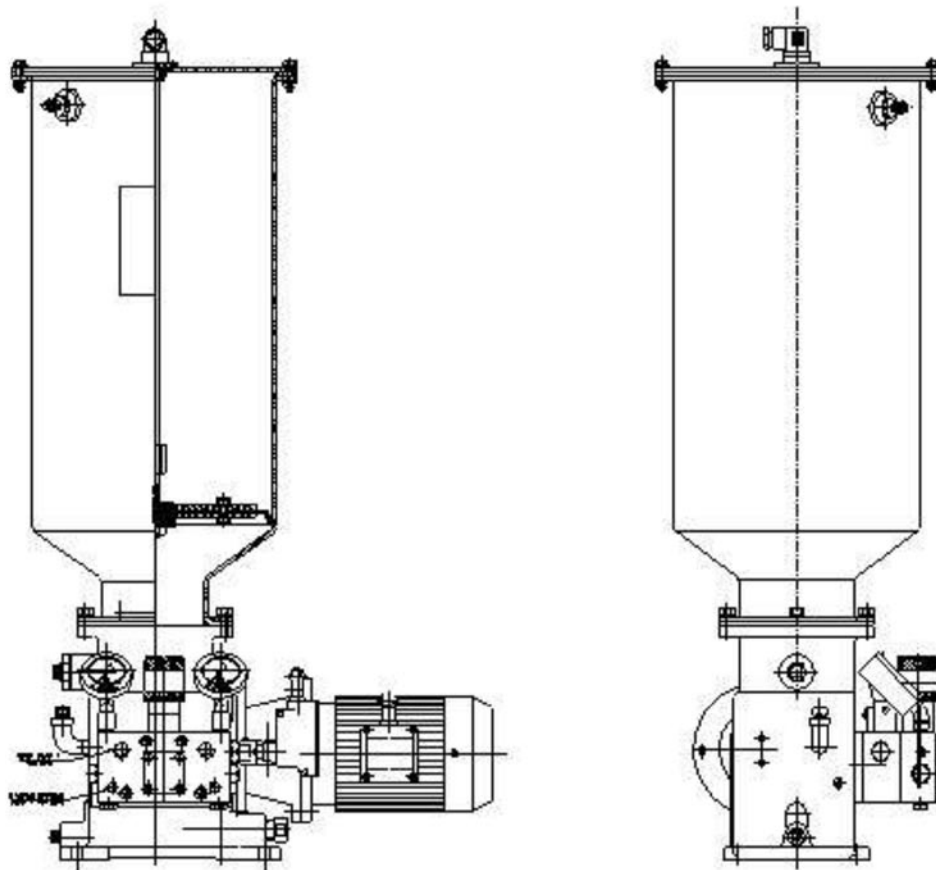

## Informações de Compra

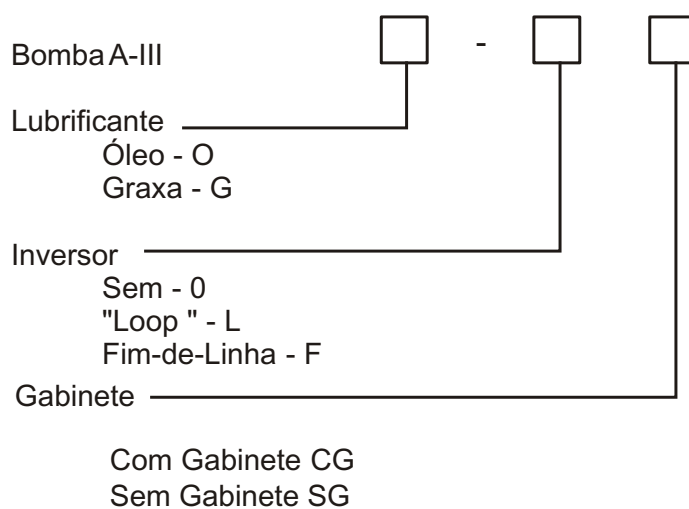

**Exemplo Bomba A-III - G - F - CG**

### LITERATURA ADICIONAL :

Manual do Produto – nº 50.702

Inversores – nº 30.251

Distribuidores Progressivos – nºs 10.121 e 10.131

Distribuidores Linha Dupla nºs -10.401 , 10.402 e 10.403

Controladores – 40.370

Instruções Gerais do sistema Linha Dupla \_ nº 60.200

Instruções Gerais do Sistema progressivo – nº 60.100

Sujeito a alterações sem prévio aviso.

EXIMPORT Indústria e Comércio Ltda.  
Rua Gen. Roberto Alves Carvalho Fº, 59  
04744-000 • São Paulo • SP • Brasil  
Fone: 55 (11) 5687-9777 • Fax: 55 (11) 5521-1068  
e-mail: [eximport@eximport.com.br](mailto:eximport@eximport.com.br)

